

Bunkerbanden

Bunkerbanden zorgen voor een automatische en gedoseerde aanvoer van producten. AAE ontwikkelt, fabriceert en levert een serie bunkerbanden welke onder meer de volgende voordelen bieden:

- Verkrijgbaar in 4 standaard inhoudsmaten.
- De transportband kan worden uitgevoerd in verschillende materiaalsoorten, afhankelijk van de toepassing en de aard van de producten die moeten worden aangevoerd. (o.a. FDA goedgekeurd materiaal voor toepassingen in de levensmiddelen industrie)
- Stalen onderframe waarmee de bunkerband instelbaar is in stappen van 10°. (hoek t.o.v. het vloeroppervlak is hierdoor verstelbaar van 0° tot en met 60°). Het frame zelf is gelakt in een RAL kleur naar keuze, en kan indien gewenst worden voorzien van zwenkwielen.
- De positie van het onderframe ten opzichte van de transportbaan is instelbaar; in combinatie met de hoekverstelling is vrijwel elke aanvoerpositie bereikbaar.
- RVS bovenbouw. Omdat deze aan de binnenzijde ongelakt is bestaat er geen kans op contaminatie door loslatende lakdeeltjes. De buitenzijde is standaard blank RVS, en kan op klantenwens worden gelakt in een RAL kleur naar keuze.
- De bovenbouw is standaard voorzien van een kunststof afdekkap uit slagvaste polycarbonaat. Deze kap beschermt de producten in de bunker tegen vervuiling.
- Zeer stabiele motoraandrijving met een hoog koppel.
- Op het onderframe is een aansluitkast gemonteerd, die is voorzien van een standaard stekker aansluiting. Deze kan worden gebruikt als koppeling naar de machinebesturing of naar een trilvuller.
- Optioneel kan de AAE bunkerband worden voorzien van diverse sensoren.
- De AAE bunkerbanden worden geleverd met een Nederlandstalige handleiding en zijn voorzien van een CE goedkeuring.

De AAE bunkerbanden zijn een perfecte aanvulling op de overige aanvoersystemen uit de lijn. In combinatie met bijvoorbeeld de AAE trilvullers vormen zij een hoogwaardige en betrouwbare aanvoerlijn voor uw productie automatisering. Figuur 2 toont u een dergelijke gecombineerde opstelling.

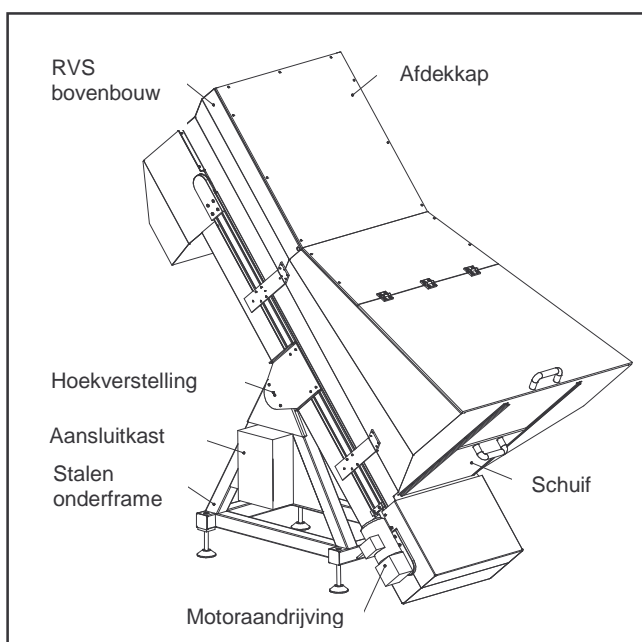

Figuur 1 : hoofdonderdelen van de AAE bunkerbanden



Figuur 2 : AAE bunkerband gecombineerd met een AAE trilvuller

Technische gegevens

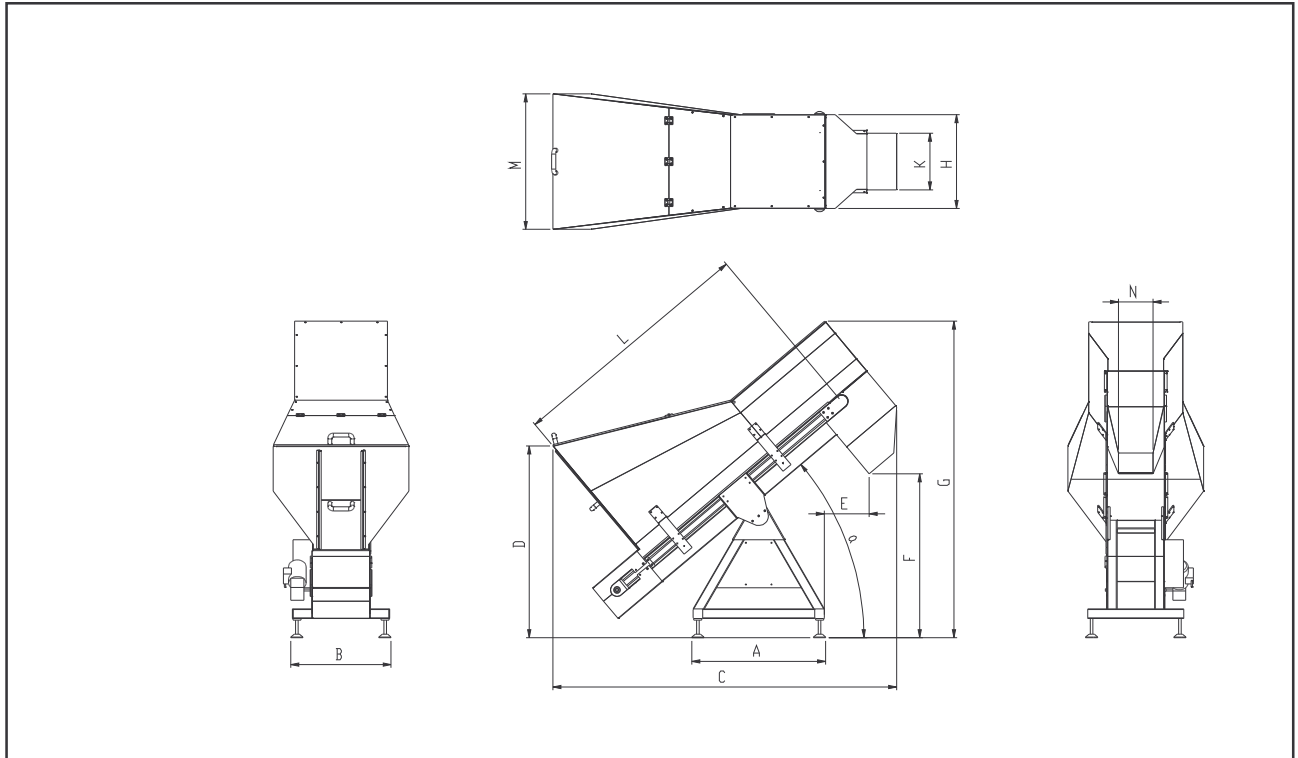

Figuur 3 : hoofdafmetingen bunkerbanden (zie onderstaande tabellen)

Onderstaande tabellen tonen de hoofdafmetingen van de bunkerbanden. De opgegeven buitenmaten gelden bij een opstelling waarbij $\alpha = 40^\circ$. De bunkerinhoud is afhankelijk van de scheefstand (hoek α). De opgegeven waarden zijn de minimum inhoud bij $\alpha=20^\circ$ en de maximale inhoud bij $\alpha=50^\circ$.

Model	Inhoud (liter) $\alpha=20^\circ$ $\alpha=50^\circ$	A x B (mm.)	C (mm.)	D (mm.)	E (mm.)	F (mm.)	G (mm.)
BF 50	127 39	820 x 626	1912	890	300	992	1758
BF 100	234 72	820 x 626	1941	890	300	992	1758
BF 250	590 190	820 x 626	2147	1222	280	1030	2000
BF 350	754 241	820 x 626	2147	1222	280	1030	2000

Model	H (mm.)	K (mm.)	L (mm.)	M (mm.)	Bandbreedte (mm.)	Uitvoerbreedte N (mm.)	Gewicht ⁽¹⁾ (kg.)
BF 50	387	254	1559	1559	250	254	160
BF 100	587	454	1559	1559	450	454	210
BF 250	587	354	1559	1559	350	215	350
BF 350	737	504	1559	1559	500	391	500