

Schüttgutbunker

Mit AAE Schüttgutbunkern kann jegliches Produkt in der gewünschten Menge und Geschwindigkeit zugeführt werden. AAE entwickelt, produziert und liefert eine breite Palette spezieller Schüttgutbunker, die Ihnen folgende Vorteile bieten.

- Verfügbar in vier Standardgrößen (inneres Volumen).
- Das Zuführband kann aus verschiedenen Materialien hergestellt werden, je nach Anwendung und Eigenschaften des zu behandelnden Produktes. (z.B. für die Anwendung in der Lebensmittel- und Getränkeindustrie).
- Ein Stahluntergestell ermöglicht einen Neigungswinkel des Förderbandes in 10° Schritten, (Neigungswinkel zur horizontalen Ebene ist von 0° bis 60° verstellbar). Der Rahmen selbst ist mit einer RAL Farbe je nach Kundenwunsch lackiert und kann auf Anfrage mit schwenkbaren Rollen ausgestattet werden.
- Die Stellung des Unterrahmens zum Förderband ist verstellbar. In Kombination mit dem verstellbaren Neigungswinkel ermöglicht sie jegliche Ausladeposition.
- Oberer Teil aus rostfreiem Stahl. Das beseitigt das Risiko der Verunreinigung durch Farbabrieb. Die äußere Seite des oberen Teils ist standardmäßig aus rostfreiem Stahl, kann aber auf Wunsch in jeglicher anderen RAL Farbe lackiert werden.
- Das obere Teil ist mit einem aufklappbaren Deckel aus stoßfestem Polycarbonat ausgestattet. Dies schützt die Teile in der Zufuhr vor Verunreinigung.
- Leistungsstarker Motorantrieb.
- Ein Schaltschrank ist auf dem Untergestell montiert, ausgerüstet mit einem Standardstecker. Dies kann als Schnittstelle zu einem Maschinenregelkreis oder zum Vibrationsförderer genutzt werden.
- Zusätzlich können AAE Schüttgutbunker auf Wunsch mit Sensoren ausgestattet werden.
- AAE Schüttgutbunker werden mit einer Bedienungsanleitung in englischer Sprache geliefert und erfüllen die CE Normen.
- AAE Schüttgutbunker bilden eine perfekte Verbindung mit anderen Produkten unserer Einfüll- und Handlungsausrüstung. Kombiniert zum Beispiel mit AAE Vibrationsförderern bilden sie ein zuverlässiges Transportsystem für Ihr Produkthandling. Bild 2 zeigt Ihnen eine typische Kombination.



Bild 1 : Hauptteile des AAE Schüttgutbunkers

T : 0031 –(0)492 - 541861

F : 0031 –(0)492 - 528640

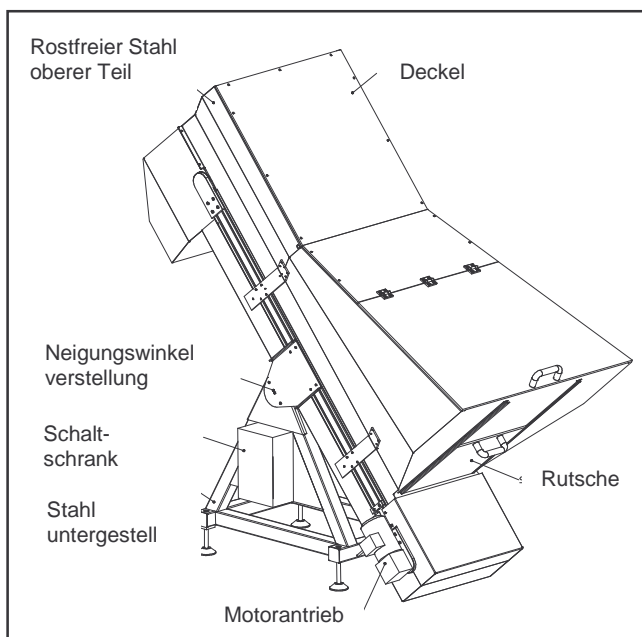

Bild 2 : AAE Schüttgutbunker in Verbindung mit einem AAE Vibrationsfördertopf

I : www.aeabv.com

E : mail@aeabv.com

Technische Daten

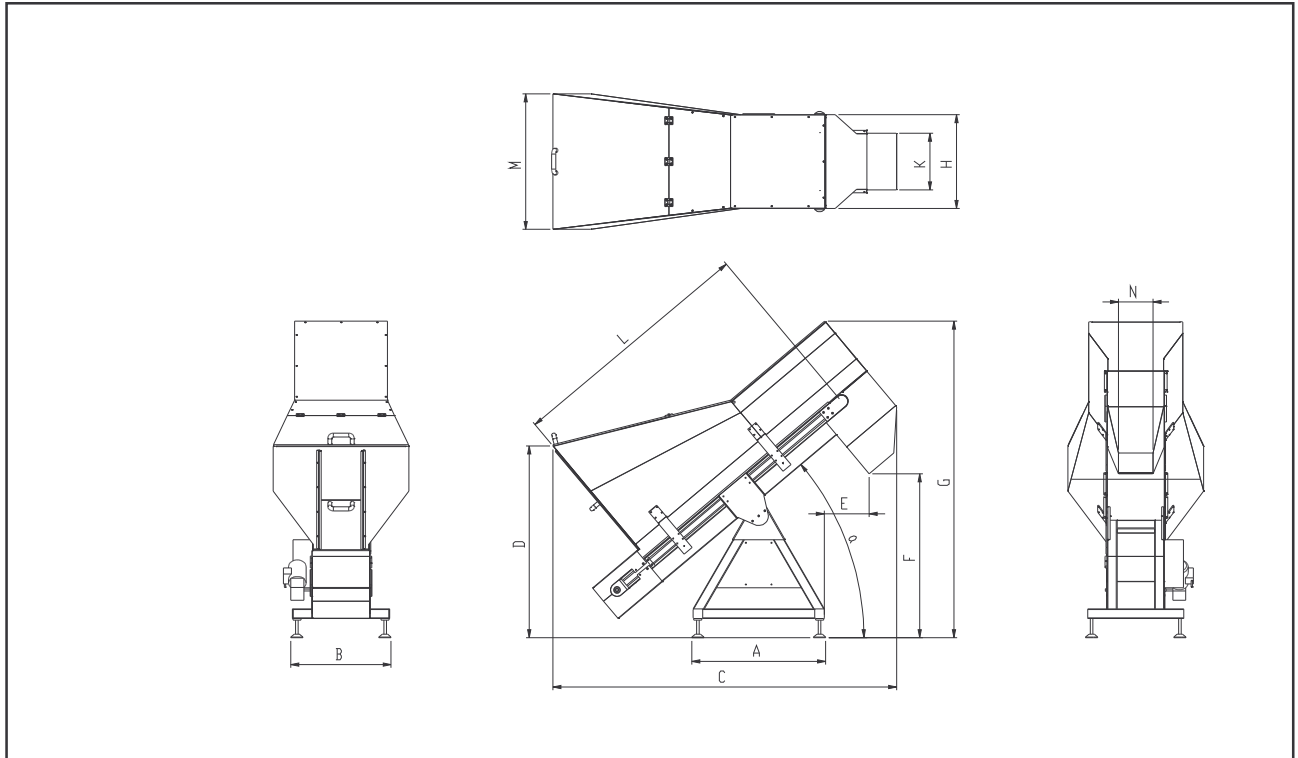

Bild 3 : Hauptgrößen der Schüttgutbunker (siehe Tabelle unten)

Die Tabelle unten zeigt die Hauptgrößen der Schüttgutbunker. Die gegebenen äußeren Größen sind für eine Position, in der $\alpha = 40^\circ$. Das innere Volumen ist abhängig vom Neigungswinkel zur horizontalen Ebene (Winkel α). Die gegebenen Volumina sind das Min.-Volumen bei $\alpha=20^\circ$ and das Max.-Volumen bei $\alpha=50^\circ$.

Modell	Volumen (Liter)		A x B (mm.)	C (mm.)	D (mm.)	E (mm.)	F (mm.)	G (mm.)
	$\alpha=20^\circ$	$\alpha=50^\circ$						
BF 50	127	39	820 x 626	1912	890	300	992	1758
BF 100	234	72	820 x 626	1941	890	300	992	1758
BF 250	590	190	820 x 626	2147	1222	280	1030	2000
BF 350	754	241	820 x 626	2147	1222	280	1030	2000

Modell	H (mm.)	K (mm.)	L (mm.)	M (mm.)	Gurtbreite (mm.)	N (mm.)	Gewicht ⁽¹⁾ (kg.)
BF 50	387	254	1559	1559	250	254	160
BF 100	587	454	1559	1559	450	454	210
BF 250	587	354	1559	1559	350	215	350
BF 350	737	504	1559	1559	500	391	500